

ТЕХНИЧЕСКИЙ ПАСПОРТ ИЗДЕЛИЯ



ПРЕСС-ИНСТРУМЕНТ ГИДРАВЛИЧЕСКИЙ

АРТИКУЛ: VER1263



ГАРАНТИЯ ВЫСОКОГО КАЧЕСТВА VIEIR GROUP

ТЕХНИЧЕСКИЙ ПАСПОРТ ИЗДЕЛИЯ

Прочтите инструкцию перед использованием данного продукта.

Невыполнение требований инструкции может привести к серьезным травмам.

ОБЩИЕ ПРАВИЛА ТЕХНИКИ БЕЗОПАСНОСТИ.

1. Держите рабочую зону чистой и хорошо освещенной. Загроможденное и плохо освещенное рабочее место представляет опасность.
2. Не допускайте детей и случайных посторонних людей во время эксплуатации аппарата к рабочему месту, данные факторы заставят Вас отвлекаться, что опасно.
3. Будьте бдительны, следите за тем, что вы делаете, сосредоточьтесь при работе с инструментом. Не используйте аппарат, когда вы устали или находитесь под воздействием алкоголя или лекарств. Невнимательность при работе с гидравлическими и механическими инструментами может привести к серьезным травмам человека.
4. Одевайтесь правильно. Не носите свободную одежду и украшения. Держите ваши волосы, одежду и перчатки подальше от движущихся частей. Свободная одежда, украшения или длинные волосы могут попасть в движущиеся части.
5. Храните аппарат в недоступном для детей месте и не допускайте к нему лиц, незнакомых с особенностями работы механическим обжимным инструментом. Этот инструмент опасен в руках неподготовленных пользователей.
6. Проверьте соосность и крепёж движущихся частей, поломки деталей и элементов, а также наличие любых других дефектов, которые могут повлиять на работу обжимного пресс-инструмента. Если он поврежден, перед использованием необходимо устранить все дефекты.
7. Держите инструмент и запасные части сухими. Дождь, влага и различные жидкости или влага могут корродировать корпус инструмента, металлические поверхности.
8. Не храните инструмент в слишком холодном или перегретом месте. Переохлаждение или перегрев приведет к деформации пластиковых/резиновых деталей инструмента.
9. Не мойте инструмент сильными химическими чистящими средствами или сильными моющими средствами.
10. Чтобы продлить срок службы инструмента, рекомендуется менять гидравлическое масло в инструменте один раз в год. Гидравлическое масло должно быть отфильтровано через сетчатый фильтр выше 120 мкм или фильтр с точностью фильтрации выше 30 мкм перед заправкой, а также необходимо предотвратить любые примеси в резервуаре для хранения масла, чтобы обеспечить очистку гидравлического масла.
11. Когда инструмент не используется в течение длительного времени, пожалуйста, сбросьте давление в поршне, протрите поверхность инструмента сухой ветошью нанесите антикоррозионную смазку и поместите в ящик для инструментов.

ОБСЛУЖИВАНИЕ.

Пресс-инструмент должен обслуживаться квалифицированным специалистом сервисного центра, использующим только оригинальные запасные части. Это позволит обеспечить длительный срок службы инструмента.

ОСОБЫЕ ПРАВИЛА ТЕХНИКИ БЕЗОПАСНОСТИ.

1. Храните инструмент в недоступном для детей месте.
2. Не вставляйте пальцы в подвижные части, узлы обжимного инструмента во время работы - можно сильно прищемить пальцы.
3. После завершения работы уложите пресс-инструмент и все аксессуары в кейс для инструмента.
4. **Предупреждение!** Меры предосторожности и инструкции, описанные в данном руководстве по эксплуатации, не охватывают все возможные условия и ситуации, которые могут возникнуть при работе с инструментом. Оператор должен понимать, что здравый смысл и осторожность являются основными факторами, которыми он должен руководствоваться при работе с инструментом.

ТЕХНИЧЕСКИЙ ПАСПОРТ ИЗДЕЛИЯ

1. ОПИСАНИЕ ПРЕСС-АППАРАТА.

Гидравлический пресс-инструмент VER 1263 предназначен для выполнения пресс-соединений трубопроводов различных типов (металлополимерных, полимерных, включая PE-RT, медных и из нержавеющей стали) диаметром до 50мм. Инструмент компактен и эргономичен, нескользящее резиновое покрытие на рукоятке и оптимизированная конструкция центра тяжести облегчают работу. Нагружаемые элементы аппарата, изготовленные из легированной стали, благодаря чему обеспечивается их высокая прочность и надёжность при эксплуатации.

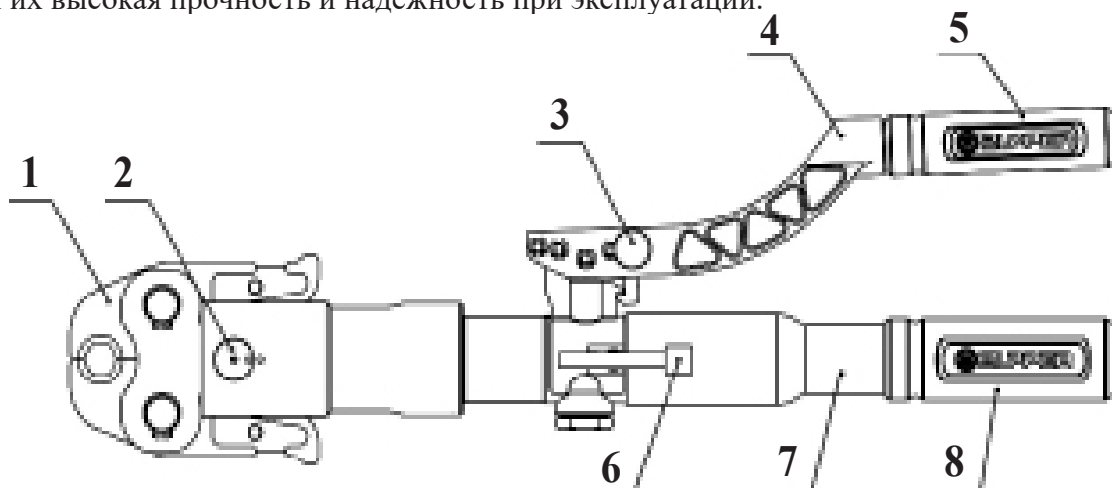

№	Наименование	Функция
1	Пресс-форма	Сменная пресс-форма для обжима трубы
2	Стопорный палец пресс-формы	Фиксирует пресс-форму
3	Кнопка крюка замка ручки	Включение или выключение активной ручки
4	Активная ручка	Нагнетает давление гидронасоса
5	Рукоятка	Удобная и противоскользящая рукоятка для захвата ручки
6	Кнопка сброса	Активный держатель пресс-формы и быстрый возврат поршня в исходную точку
7	Фиксированная ручка	Рукав для хранения гидравлического масла в рукоятке и неподвижный упор
8	Рукоятка	Удобная и противоскользящая рукоятка для захвата ручки

1.1 СПЕЦИФИКАЦИЯ.

№	Наименование	Значение
1	Усилие цилиндра для пресса	32кН (520 бар макс.)
2	Матрицы пресс-формы	Шестигранная форма с внутренним V-образным профилем.
3	Ход цилиндра пресса	40 мм
4	Емкость хранения масла	90 мл
5	Гидравлическое масло	S2V HV15 (Shell Tellus S2V HV15) (рекомендуется)
6	Температура окружающей среды при эксплуатации	от -20 °С до +40 °С
7	Длина инструмента (не включая пресс-форму)	505мм
8	Комплект поставки:	
8a	Пресс-инструмент	1 шт.
8b	Кейс для хранения	1 шт.
8c	Паспорт изделия	1 шт.



ТЕХНИЧЕСКИЙ ПАСПОРТ ИЗДЕЛИЯ

2. ПРИНЦИП РАБОТЫ.



1. Перед использованием данного изделия прочтите весь раздел по технике безопасности в начале данного руководства. Любая часть этого инструмента не должна иметь механических повреждений, повреждения увеличат вероятность несчастного случая и травмирования!

2. Во время процесса обжима, стопорный штифт формы должен быть полностью вставлен в зажимную головку и повернут на 90° по часовой стрелке, фиксирующий штифт формы должен быть выровнен с красной вогнутой точкой на зажимной головке, штифт предотвращает падение пресс-формы!



Нажмите на концы пресс-формы, тем самым открыв губки клещей пресс-матрицы. Для выполнения пресс-соединения установите пресс-насадку на фитинг так, чтобы монтажный буртик фитинга совпал с соответствующей канавкой пресс-формы. Обратите внимание, чтобы не было перекаса между осью инструмента и осью пресс-формы – это может привести к опасным повреждениям.

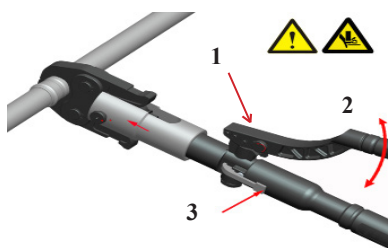

1. Разблокировать активную ручку, поверните фиксатор против часовой стрелки;

2. Накачать давление активной ручкой - вверх/вниз, под действием давления поршень движется вверх;

3. Когда масло начинает сбрасываться через предохранительный клапан, слышен слабый звук - процедура опрессовки завершена.

предупреждение: во время процесса движения поршня инструмента не вставляйте пальцы и другие части рук в подвижные детали и узлы инструмента, чтобы не травмироваться!

Встроенный предохранительный клапан проходит строгий контроль давления перед установкой, пользователь не должен регулировать его самостоятельно! Если вы столкнулись с недостаточным давлением, передайте инструмент в сервисный центр.

После окончания опрессовки нажмите кнопку сброса гидравлического давления системы чтобы высвободить обжатое соединение.

3. ПРОЦЕДУРА ЗАПРАВКИ ИЛИ ЗАМЕНЫ ГИДРАВЛИЧЕСКОГО МАСЛА:

1. Перевернуть инструмент пресс-формой вниз и установить на жесткую поверхность;
2. Сбросить давление в гидравлической системе;
3. Открутить против часовой стрелки ручку рукава для хранения масла;
4. Выкрутить колпачок;
5. Слить гидравлическое масло;
6. Залить новое масло и закрутить колпачок;
7. Закрутить ручку рукава для хранения масла по часовой стрелке.

Процесс замены гидравлического масла должен обеспечить очистку гидравлического масла и предотвратить попадание посторонних примесей и воздуха в гидравлическую систему, подождите несколько минут пока масло заполнит масляный мешок, стравите воздух и установите масляную пробку.

Предупреждение: загрязнение гидравлического масла и содержащийся в нем воздух повредят уплотнительные элементы инструмента, что приведет к неправильному использованию инструмента.

Примечание: заблокируйте подвижную ручку во время смены масла, чтобы избежать попадание воздуха в гидравлическую систему.

ТЕХНИЧЕСКИЙ ПАСПОРТ ИЗДЕЛИЯ

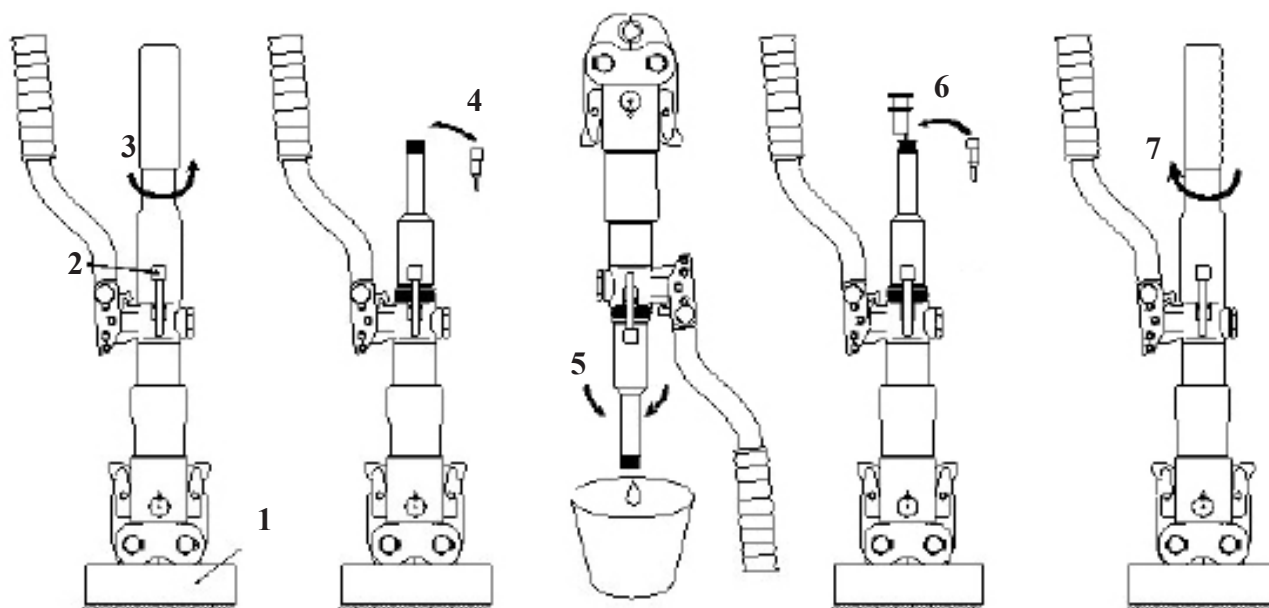

Меры предосторожности: в процессе замены гидравлического масла наденьте резиновые перчатки, чтобы избежать контакта с кожей. Если случайно гидравлическое масло контактирует с кожей, немедленно промойте его мыльной водой. Берегите окружающую среду! Никогда не выливайте отработанное масло в желоб канализации или почву, оно должно быть отправлено в центр сбора и утилизации, одобренный местным правительством.

4. ТЕХНИЧЕСКОЕ И СЕРВИСНОЕ ОБСЛУЖИВАНИЕ.

Поврежденное оборудование может привести к серьезным травмам. Не используйте неисправный аппарат.

4.1 Перед каждым использованием проверьте общее состояние инструмента. Проверьте отсутствие незатянутых винтов, соосность и крепёж движущихся частей, трещин или повреждений деталей, а также любых других неисправностей, которые могут повлиять на безопасную эксплуатацию аппарата.

4.2 После использования очистите наружные поверхности инструмента чистой, сухой ветошью. Для предотвращения возникновения ржавчины - храните инструмент в сухом месте.

4.3 В случае недостаточного хода поршня рукоятки (не защелкивается на замок) требуется аккуратно зажать инструмент в тисках и с противоположной стороны выкрутить пробку накладной головкой 27мм из автомобильного набора с достаточным рычагом усилия, при этом рукоятку необходимо разблокировать. Извлечь и произвести осмотр внутренних частей плунжерного насоса, закрутить деталь №4 до упора в детали №1. Собрать все в обратной последовательности, все операции можно выполнить не сливая масло, перед разбором инструмента - сбросьте давление.



5. УСЛОВИЯ ХРАНЕНИЯ И ТРАНСПОРТИРОВКИ.

Изделия должны храниться в упаковке предприятия-изготовителя по условиям хранения 3 по ГОСТ 15150. Транспортировка изделий должна осуществляться в соответствии с условиями 5 по ГОСТ 15150.

6. УТИЛИЗАЦИЯ.

Утилизация изделия (переплавка, захоронение, перепродажа) производится в порядке, установленном Законами РФ от 22 августа 2004 г. № 122-ФЗ «Об охране атмосферного воздуха», от 10 января 2003 г. № 15-ФЗ «Об отходах производства и потребления», а также другими российскими и региональными нормами, актами, правилами, распоряжениями и пр., принятыми во исполнение указанных законов.

ТЕХНИЧЕСКИЙ ПАСПОРТ ИЗДЕЛИЯ

7. ГАРАНТИЙНЫЕ ОБЯЗАТЕЛЬСТВА.

Изготовитель гарантирует соответствие гидравлического пресс-инструмента VER1263 требованиям безопасности, при условии соблюдения потребителем правил использования, транспортировки, хранения, монтажа и эксплуатации.

Гарантия не распространяется на дефекты:

- возникшие в случаях нарушения правил, изложенных в настоящем паспорте об условиях хранения, монтажа, эксплуатации и обслуживания изделий;
- возникшие в случае ненадлежащей транспортировки и погрузо-разгрузочных работ;
- возникшие в случае воздействия веществ, агрессивных к материалам изделия;
- вызванные пожаром, стихией, форс-мажорными обстоятельствами;
- вызванные неправильными действиями потребителя;
- возникшие в случае постороннего вмешательства в конструкцию изделия.

8. УСЛОВИЯ ГАРАНТИЙНОГО ОБСЛУЖИВАНИЯ.

Претензии к качеству товара могут быть предъявлены в течение гарантийного срока.

В случае необоснованности претензии, затраты на диагностику и экспертизу изделия оплачиваются Покупателем.

При предъявлении претензий к качеству товара, покупатель предоставляет следующие документы:

1. Заявление в произвольной форме, в котором указываются:
 - название организации или Ф.И.О. покупателя;
 - фактический адрес покупателя и контактный телефон;
 - название и адрес организации, производившей монтаж;
 - адрес установки изделия;
 - краткое описание дефекта.
2. Документ, подтверждающий покупку изделия (накладная, квитанция);
3. Копия гарантийного талона со всеми заполненными графами.

ТЕХНИЧЕСКИЙ ПАСПОРТ ИЗДЕЛИЯ

ГАРАНТИЙНЫЙ ТАЛОН

Сведения о приемке и упаковке

Изделие изготовлено и принято в соответствии с требованиями технических условий производителя и признано годным к эксплуатации. Изделие упаковано согласно требованиям технических условий производителя.

Изделие	ПРЕСС-ИНСТРУМЕНТ ГИДРАВЛИЧЕСКИЙ		
Модель	VER1263	Кол-во	
Торговая организация:			
Дата продажи: _____			

Для обращения в гарантийную мастерскую необходимо предъявить изделие и правильно заполненный гарантийный талон.

Импортер и организация, уполномоченная на принятие претензий от потребителей:

ООО «Сантехмаркет» ИНН 7724433227, 115583, Москва, ул.Генерала Белого 26, офис 710,
Тел: 8 (800) 775-81-91.

Гарантийный срок - 1 год (двенадцать месяцев) со дня продажи конечному потребителю.

Мы постоянно заботимся об улучшении качества обслуживания наших потребителей, поэтому, если у Вас возникли нарекания на качество товара или требуется проведение гарантийного ремонта, пожалуйста, сообщите об этом в службу поддержки:



WhatsApp: 8-985-490-77-00 с 9:00 до 18:00 по Московскому времени; ВС-выходной.

Данная гарантия не ограничивает право покупателя на претензии, вытекающие из договора купли-продажи, а также не ограничивает законные права потребителей.

- Изделие получено в исправном состоянии и полностью укомплектовано.
- Претензий к внешнему виду не имею.
- С условиями проведения гарантийного обслуживания ознакомлен.

Подпись покупателя _____

М.П.

